

# B683

## Sylintereiden avarrus – väliviimeistely

B683 on kehitetty nimenomaan sylintereiden avarruksen väliviimeistelyvaiheisiin.

Integroitu Silent Tools™ -värinävimennus takaa erinomaisen ympyrä-  
mäisyyden ja lieriömäisyyden ja siten hyvät edellytykset viimeistelylle.



### Silent Tools™ -värinävimennus

Silent Tools™ -liitäntäkappaleiden sisällä oleva värinävimennusmekanismi auttaa saavuttamaan erittäin tarkan reikägeometrian ja pinnankarheuden.

### Väliviimeistelyratkaisu

- Tehokasta väliviimeistelyä tinkimättä hyvästä ympyrä-  
mäisyydestä ja lieriömäisyydestä
- Erittäin hyvä lähtökohta korkealaatuiselle viimeistelylle
- Koneet: koneistuskeskukset ja transferlinjat

## Käyttö

- Valurautaiset sylinterilohkot
- Valurautaiset sylinteriputket ja alumiinilohkoihin valetut sylinteriputket
- Kaikki sylinteriputkien koneistukset

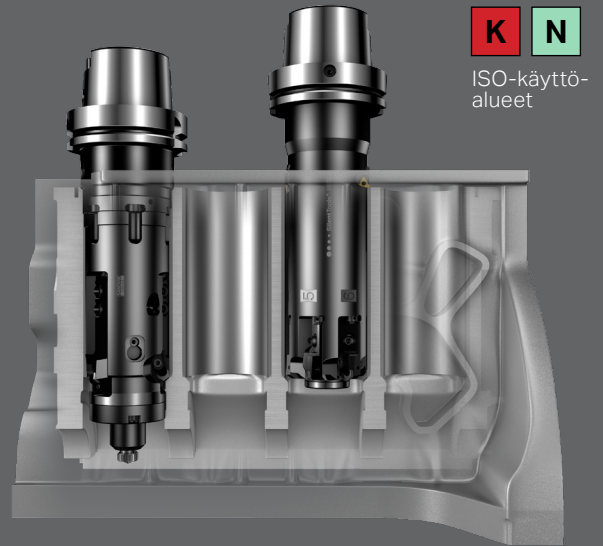

## Vertailu: tavanomainen työkalu ja Silent Tools™ -ratkaisu

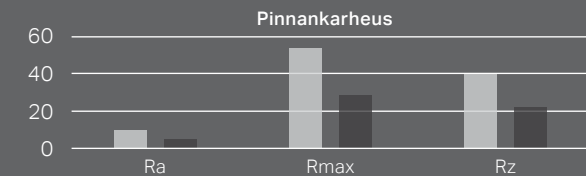
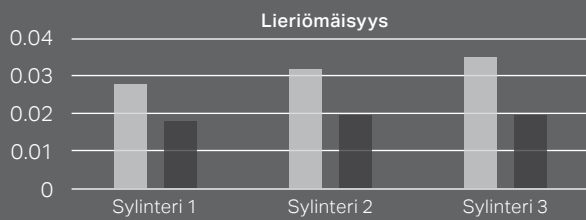

■ Ei värinävimennusta  
■ Värinävimennus

- Testit tehtiin värinävimennuksella (Silent Tools™) ja ilman
- Hyvä pinta, lieriömäisyys ja ympyrämäisyys olivat merkittävästi parempia Silent Tools™ -työkalua käytettäessä

- $v_c$ : 800 m/min (2625 ft/min)
- $f_z$ : 0.15 mm/z (0.0059 in/z)
- $v_f$ : 2557 mm/min (100.669 in/min)
- Terä: erikoismallinen CBN-terä

Lisätietoa saat paikalliselta Sandvik Coromant -edustajaltasi ja verkkosivuiltamme [www.sandvik.coromant.com](http://www.sandvik.coromant.com)

Pääkonttori:  
AB Sandvik Coromant  
SE-811 81 Sandviken, Ruotsi  
Sähköposti: [info.coromant@sandvik.com](mailto:info.coromant@sandvik.com)  
[www.sandvik.coromant.com](http://www.sandvik.coromant.com)

C-1040:240 fi-FI © AB Sandvik Coromant 2018

**SANDVIK**  
Coromant