

Flerskærsløsning til kavitetsopboring

CoroBore® BR30 er et fremragende valg til bearbejdning af dybe kaviteter med lange udhæng. Det er en flerskærsløsning til skrubopboring med et optimeret antal skærkanter, der er med til at reducere skærekrafterne i dybe kaviteter. CoroBore® BR30 er en løsning med indbygningsholder med justerbar diameter op til 10 mm (0,394 tommer), der er med til at optimere bearbejdningen yderligere.

Denne løsning fås i Sandvik Coromants standardsortiment og kan bestilles som et komplet værktøjsmodul (sæt) eller som separate komponenter (adaptere og boradaptere).



Egenskaber og fordele

- Designet med differentieret tanddeling for at reducere vibration
- Flerskærsløsning, der fremmer et højere spånvolumen
- Indgrebsvinkler der reducerer spåntykkelsen, og det mindsker skærkantpåvirkningen
- Reduceret bearbejdningstid
- Øget processikkerhed

CoroBore® 111

Skær designet til skrubopboring med materiale-optimerede geometrier og kvaliteter, der sikrer fremragende spånbrudning, forbedret slidstyrke og længere værktøjslevetid.

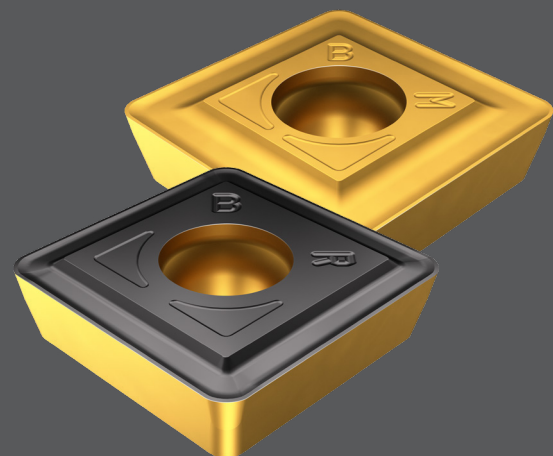

Applikation

- En flerskærs skrubopboringsløsning til alle industrisegmenter, men optimeret til kaviteter og flow-huller i olie- og gasindustrien
- Typiske komponenter: Ventilblokke og ventilkroppe
- Semi-skrubopboring

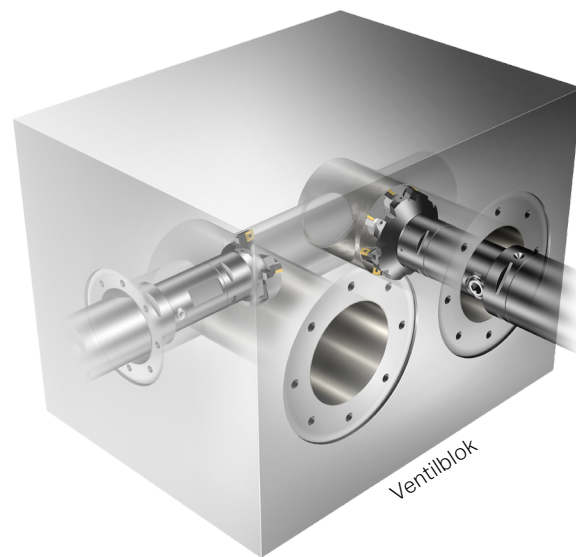

Kundecase

Komponent: 4" spærreventil

Materiale: Fuldbelagt Inconel 625

Opgave: Skrubopboring

Maskine: Doosan NHM 8000

Kølevæske: Emulsion, indvendig og udvendig køling

63 %
Reduktion af
cyklustiden

+173 %
Produktivitets-
stigning

	Toskærs skrubopboringsværktøj	CoroBore® BR30 – til kavitetsopboring
Skær	Konkurrerende skær	SPMT 1210-BM 1145
z_n	2	8
n o/min. (omdr./min.)	60	32
v_c m/min. (ft/min.)	27,5 (90)	14,7–15 (48–49)
v_f mm/min. (tommer/min.)	4,5 (0,177)	26 (1,024) til en dybde på 250 mm (9,842 tommer) 26 (0,787) til en dybde på 360 mm (14,173 tommer)
f_z mm/z (tommer/z)	0,05 (0,002)	0,1 (0,004)
a_e mm (tommer)	Ujævn overflade, afhængig af svejsningen, minimum 3 mm (0,118 tommer) pr. side af hul diameteren	
Antal overløb	2	2
Værktøjslevetid	18 skærkanter/kavitet	16 skærkanter/kavitet
Bearbejdningstid	78 minutter	16 minutter

Hovedkontor:
AB Sandvik Coromant
SE-811 81 Sandviken, Sverige
E-mail: info.coromant@sandvik.com
www.sandvik.coromant.com